















- ) 

.....  
.....  
.....
- 2 .....  
) .....  
*..... ( ..... 1 ..... 10300 /  
..... 1111 / www.1111.go.th / ..... 1111 ..... 1  
..... 10300)*

**17.** .....  
(.....)

- 1 .....  
) *(.....)*
- 2 .....  
) ..... 8  
..... 2558 .....  
.....



..... **1**

...../.....  
.....

.....  
...../.....

.....

.....

.....

1. ....

.....

.....

.....

.....

.....

.....

.....

.....

.....

.....

.....

2. ....

.....

.....

(.....)

.....

.....

.....

.....

- $\int_{-\infty}^{\infty} \delta(x) dx = 1$  (if  $\int_{-\infty}^{\infty} \delta(x) dx = 1$ )
  - $\int_{-\infty}^{\infty} \delta(x) x dx = 0$
- $\int_{-\infty}^{\infty} \delta(x) f(x) dx = f(0)$
- $\int_{-\infty}^{\infty} \delta(x) \delta(x) dx = 0$
- $\int_{-\infty}^{\infty} \delta(x) \delta(x) dx = 0$
- $\int_{-\infty}^{\infty} \delta(x) \delta(x) dx = 0$
- $\int_{-\infty}^{\infty} \delta(x) \delta(x) dx = 0$

1) .....

2) .....

$\int_{-\infty}^{\infty} \delta(x) \delta(x) dx = 0$

$(\int_{-\infty}^{\infty} \delta(x) dx)$

.....  $\int_{-\infty}^{\infty} \delta(x) dx$

( ..... )

$\int_{-\infty}^{\infty} \delta(x) dx = 1$

$\int_{-\infty}^{\infty} \delta(x) \delta(x) dx = 0$

$\int_{-\infty}^{\infty} \delta(x) dx = 1$  .....  $\int_{-\infty}^{\infty} \delta(x) dx$

$\int_{-\infty}^{\infty} \delta(x) dx = 1$  .....  $\int_{-\infty}^{\infty} \delta(x) dx$

.....  $\int_{-\infty}^{\infty} \delta(x) dx$

$\int_{-\infty}^{\infty} \delta(x) dx = 1$  .....  $\int_{-\infty}^{\infty} \delta(x) dx$

$\int_{-\infty}^{\infty} \delta(x) dx = 1$

1) .....  
.

2).....

3) .....  
.

(.....)

.....

(.....)

.....

.....

.....  
...../.....

.....

.....

.....

.....

.....

1) .....  
.

2).....

3) .....

.

(.....)

.....

(.....)

.....

.....

..... 2

.....

.....

..... 8 .....

..... 2558

.....

.....



(.....3/1)

...../.....

.....

.....

.....

.....

.....

.....

.....

.....

.....

.....

.....

.....

.....

.....



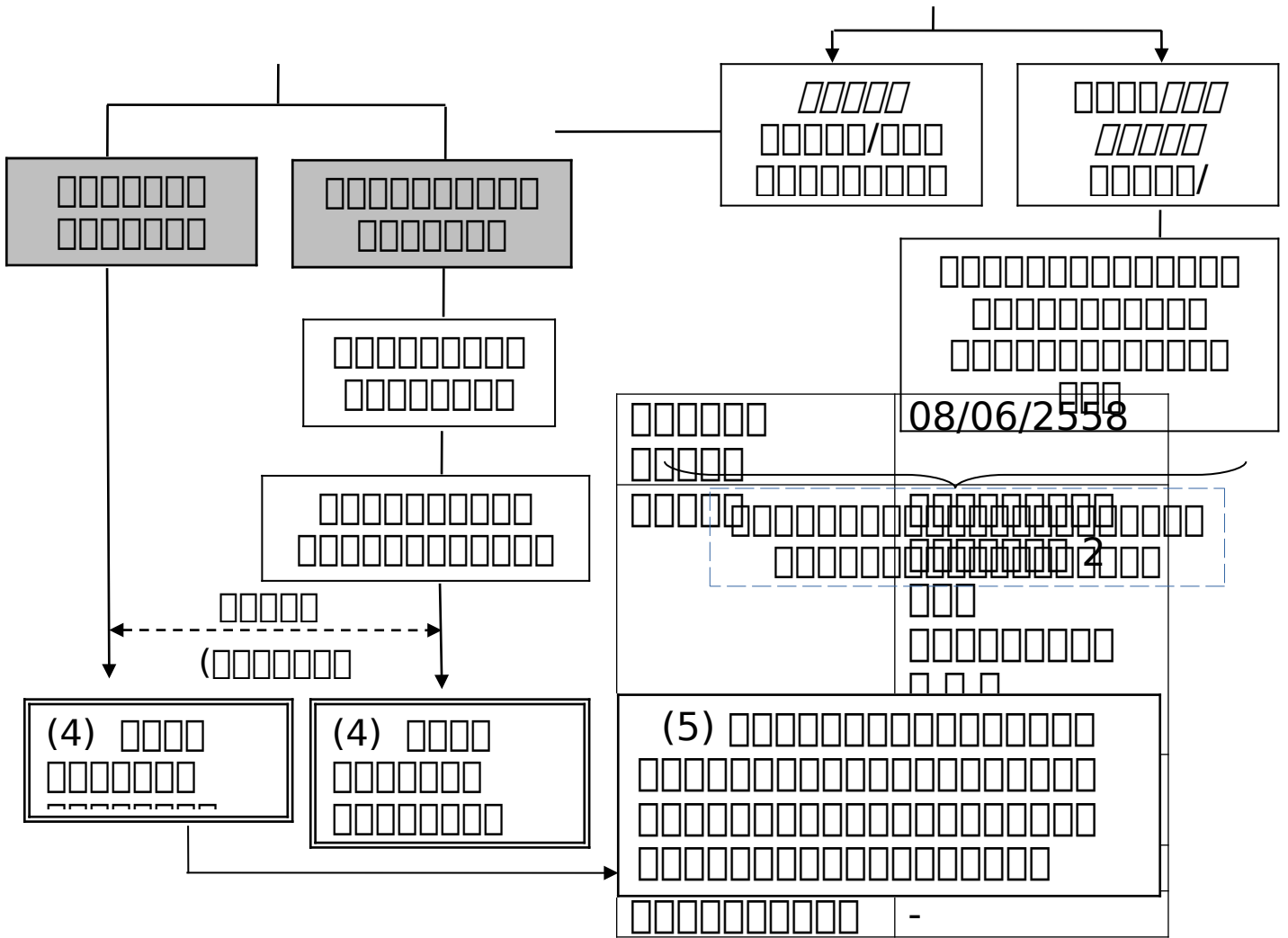

**1** 本報刊登之廣告，其內容不得違反法律、社會公序良俗及本報之政策，如有違反者，本報得隨時刊登或不予刊登，恕不另行通知。

**2** 本報刊登之廣告，其內容不得違反法律、社會公序良俗及本報之政策，如有違反者，本報得隨時刊登或不予刊登，恕不另行通知。 30 日內刊登之廣告，其內容不得違反法律、社會公序良俗及本報之政策，如有違反者，本報得隨時刊登或不予刊登，恕不另行通知。 7 日內刊登之廣告，其內容不得違反法律、社會公序良俗及本報之政策，如有違反者，本報得隨時刊登或不予刊登，恕不另行通知。 0.0.0. 本報刊登之廣告，其內容不得違反法律、社會公序良俗及本報之政策，如有違反者，本報得隨時刊登或不予刊登，恕不另行通知。 0.0. 2558

**3** 本報刊登之廣告，其內容不得違反法律、社會公序良俗及本報之政策，如有違反者，本報得隨時刊登或不予刊登，恕不另行通知。 15 日內刊登之廣告，其內容不得違反法律、社會公序良俗及本報之政策，如有違反者，本報得隨時刊登或不予刊登，恕不另行通知。